

Horizontal-Klemmen FHX-V

Horizontal-Klemme • FHX-V

Zum Heben, Senken und Transportieren von Einzelblechen und Blechpaketen.

Für eine Tragfähigkeit von 1 bis 6 Tonnen pro Paar.

Die integrierten Torsionsfedern halten die Hebeklemmen an der gewünschten Stelle geschlossen.

Wichtig → Die Hebeklemmen dürfen grundsätzlich nur **paarweise** verwendet werden!
Die **Tragfähigkeitsangaben** beziehen sich auf den **paarweisen Einsatz** der Hebeklemmen!

Vorteil → 1 Person kann 4 Klemmen anbringen und gleichzeitig einen Kran bedienen.

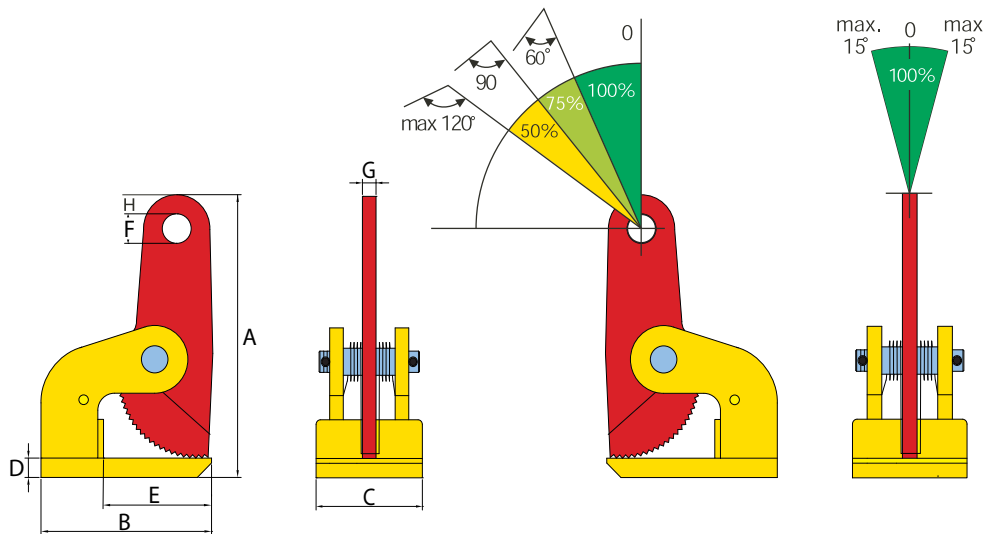

Artikel Nr.	Typ	Tragfähigkeit kg / pro Paar	Greifbereich mm	A mm	B mm	C mm	D mm	E mm	F mm	G mm	H mm	Gewicht per Stk./kg
54B030100A	1 FHX-V	1000	0 - 35	193	140	85	10	100	25	15	11,5	3
54B030200A	2 FHX-V	2000	0 - 60	290	180	125	15	115	30,5	16	19	9
54B030300A	3 FHX-V	3000	0 - 60	293	180	125	20	115	30,5	16	19	10
54B030400A	4 FHX-V	4000	0 - 60	310	220	165	30	140	30,5	20	19	15
54B030600A	6 FHX-V	6000	0 - 60	310	220	165	30	140	30,5	20	19	15

Geringfügige Maßabweichungen möglich.
Andere Konstruktionen und Ausführungen auf Anfrage erhältlich!